

暗架天花板組裝立體示意圖:

- ① 暗主架
- ② 支撐架
- ③ 暗主架連接片
- ④ 石膏板+尖頭螺絲
或矽酸鈣板+自攻螺絲
- ⑤ 2分螺桿吊筋或3分螺桿吊筋
- ⑥ 維修孔
- ⑦ 自攻螺絲

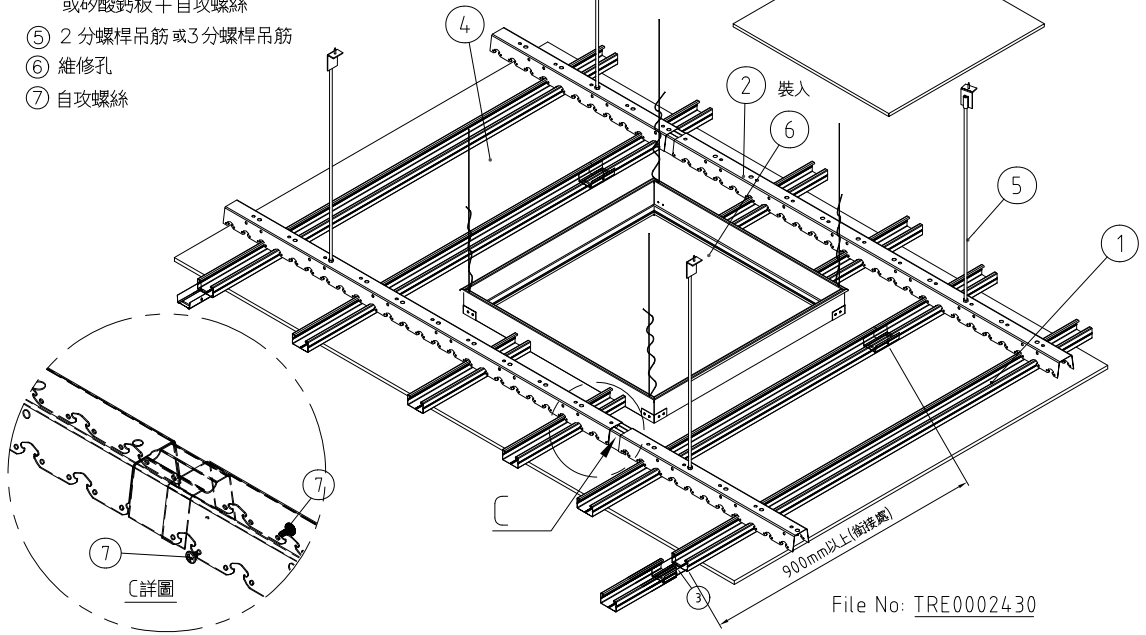

PT NO.	MATL NO.	NAME	TYPE OR REMARK	WEIGHT /UNIT	MAKER OR MATL	QTY /UNIT	QTY TOTAL	WKS
1		零件表 Part List	~2112	TRE000245				

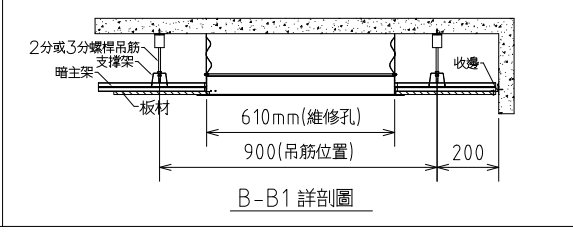
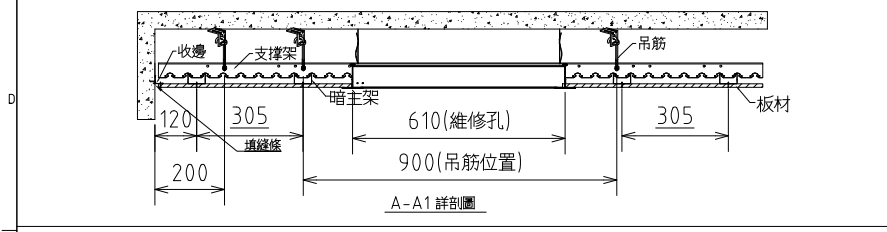

壹、骨架 △

1.材質：
1.1 主架-鍍鋅鋼板，符合CNS 1244 G3027或JIS G3302 SGCC規範，鍍鋅量達Z12。
1.2 支撐架-鍍鋅鋼板，符合CNS 1244 G3027或JIS G3302 SGCC規範，鍍鋅量達Z12。

貳、施工要領 △

- 1.天花板總重量不宜超過20kgf/m²。
- 2.天花板之懸吊長度小於1m時，吊筋可採用兩分螺桿。
- 3.天花板之懸吊長度為1m~3m時，吊筋建議採三分螺桿。
- 4.天花板之懸吊長度超過3m時，吊筋建議以輕型鋼之立柱取代或加設鋼銜架等構件來進行施作。
- 5.相鄰支撐架連接處須錯位900mm以上。
- 6.縮口支撐架與縮口支撐架兩邊各以一個自攻螺釘固定，該接頭拉壓力須達200kgf以上。
- 7.支撐架與兩分螺桿吊筋拉力達200kgf以上；支撐架與三分螺桿吊筋拉力達300kgf以上。
- 8.支撐架與暗主架結合點拉力達100kgf以上。

參、規範：△

- 1.支撐架與暗主架均符合CNS 11984規範。

組裝用料:				
名稱	暗架主架	498暗架支撐架	維修孔	暗主架連接片
材質	0.6mm 鍍鋅鋼板	0.8mm 鍍鋅鋼板	0.35mm鍍鋅鋼板 CAP 預烤漆鋼板	0.35mm鍍鋅鋼板 預烤漆鋼板
型式				
尺寸	長3600/2430 寬49*高27	長3050/2440 寬40.5*高42.1	長610*寬610	W46.5xH25.0xL94x0.35mm △

△ 2021/06/28	遺漏吊筋,補畫	LIEN	SCALE	FREE	DRAWING DATE	2018/4/12	MACHINE NAME	標準一般施工大樣圖	PRO NO.	PT16001~2110
△ 2021/01/27	上版次誤除CNS11984規範,故重新增訂	LIEN	APPROVED	CHECKED	DESIGNED	DRAWN	DRAWING TITLE	498暗架支撐架天花板施工大樣圖含維修孔	單位	mm
△ 2020/9/30	規範修正	Kai	LIEN	LIEN	LIEN	LIEN			第三角法	
△ 2019/12/6	支撐架規格尺寸修正	LIEN								
△ 2018/11/9	增列暗主架連接片	LIEN								
△ 2022/08/24	修正暗主架連接片規格尺寸	LIEN								
青鋼金屬建材公司							台南市官田區工業路9號		DRAWING NO.	
							TEL:(06)6986623		TRE0002447	
							FAX:(06)6987359		CKM BUILDING MATERIAL CORP.	

本圖面所有權隸屬青鋼 未經許可不得仿製或複印

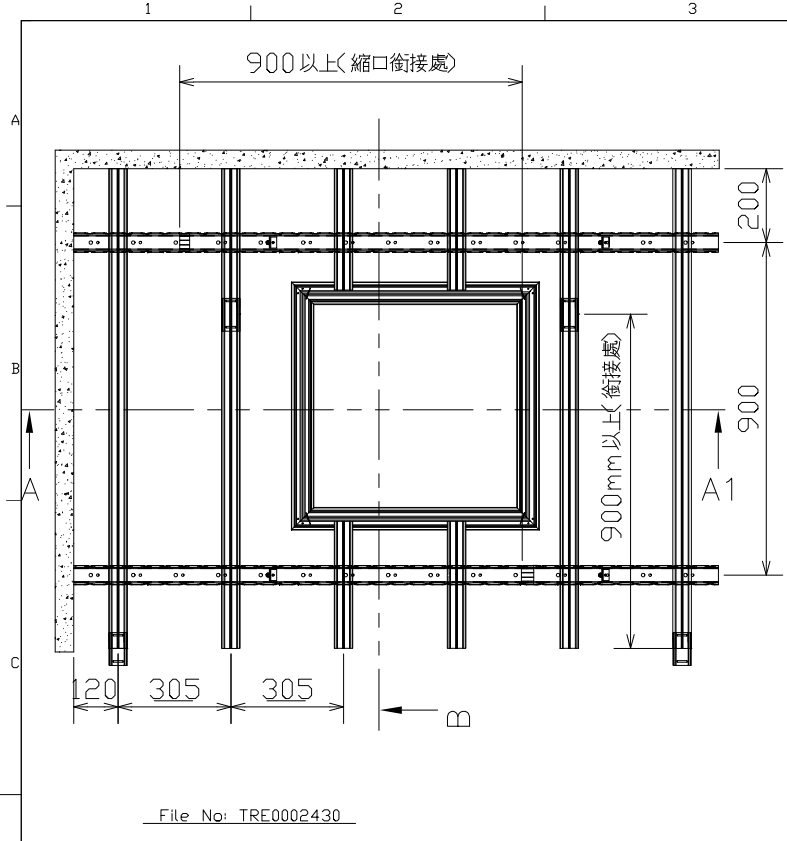

File No: TRE0002430

暗架矽酸鈣板組裝立體示意圖

- ①暗主架
- ②支撐架
- ③暗主架連接片
- ④矽酸鈣板+自攻螺絲
- ⑤2分螺桿吊筋或3分螺桿吊筋
- ⑥維修孔
- ⑦自攻螺絲

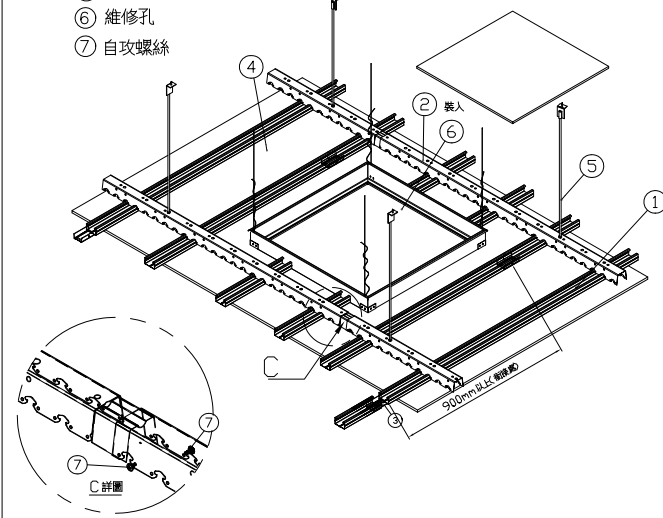

File No: TRE0002430

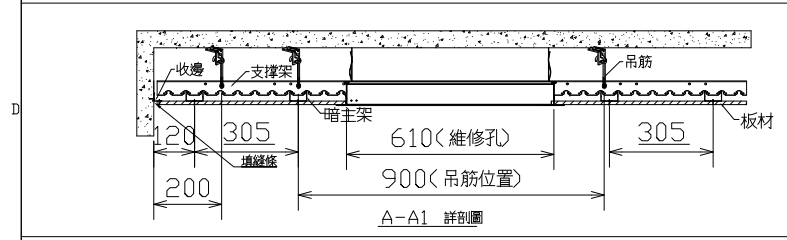

A-A1 詳剖圖

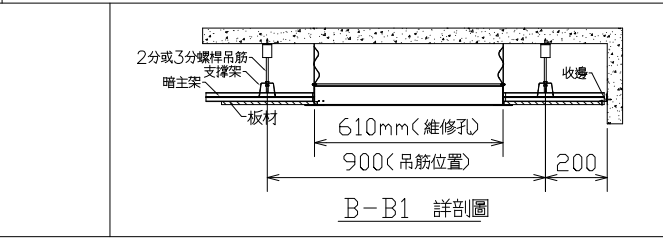

B-B1 詳剖圖

壹. 骨架: △

1. 材質:
 - 1.1 主架 - 鍍鋅鋼板, 符合CNS 1244 G3027 或 JIS G3302 SGCC 規範, 鍍鋅量達 Z12.
 - 1.2 支撐架 - 鍍鋅鋼板, 符合CNS 1244 G3027 或 JIS G3302 SGCC 規範, 鍍鋅量達 Z12.
2. 施工要領:
 - 2.1 天花板總重量不宜超過20kgf/m².
 - 2.2 天花板之懸吊長度小於1m時, 吊筋可採用兩分螺桿.
 - 2.3 天花板之懸吊長度為1m~3m時, 吊筋建議採三分螺桿.
 - 2.4 天花板之懸吊長度超過3m時, 吊筋建議以輕型鋼立柱取代或加設鋼銜架等構件來進行施作.
 - 2.5 相鄰支撐架連接處須錯位900mm以上.
 - 2.6 縮口支撐架與縮口支撐架兩邊各以一個自攻螺釘固定, 該接頭拉壓力須達200kgf以上.
 - 2.7 支撐架與兩分螺桿吊筋拉力達200kgf以上; 支撐架與三分螺桿吊筋拉力達300kgf以上.
 - 2.8 支撐架與暗主架結合點拉力達100kgf以上.

貳. 面板:

暗架天花板板材為降低結構承載負重採用 6mm0.8FK 級輕質矽酸鈣板, 且產品需具防火, 環保, 隔熱, 最適物理性質等之特性. 且為確保產品穩定性需經過24小時以上之高壓蒸氣養護, 生產廠商需出具高壓養生爐具之使用執照.

1. 本案採用之材料需符合以下規範:

- 1.1 環保性: 產品需獲內政部建築研究所頒發之健康綠建材標章.
- 1.2 國家規範: 符合CNS 13777/0.8FK 級產品之產品.
- 1.3 容積密度需介於0.6 ~ 0.9 g/cm³ (依據CNS 13777).
- 1.4 吸水長度變化率需小於0.15%.
- 1.5 其他物理性質: 垂直向抗彎強度達120kgf/cm²以上 (依據CNS 13777).
- 1.6 應用性: 表面需白淨平整且未經砂磨以利塗裝 (CNS 13777).
- 1.7 耐用性: 經ASTM G154 耐候測試4000小時測試外觀無異狀.
- 1.8 耐水性: 依CNS8058 法測試浸水2000小時表面無異狀, 側邊無剝離.
- 1.9 耐酸鹼: 依CNS9907 法測試表面無損壞, 無變色.
- 1.10 耐高溫: 依MPES-DME-106 法測試攝氏1400度未達熔點.

2. 健康性:

- 2.1 產品需100% 不含石棉.
- 2.2 防黴抗菌 (依據ASTM G21)
- 2.3 不得檢出甲醛 (參考CNS1349)

3. 品質性:

- 3.1 需為ISO9001 品質管理系統驗證合格之專業廠商所生產之產品.
- 3.2 需通過經濟部標檢局正字標記證書認證之產品.

4. 防火性:

- 4.1 板材需符合耐燃一級標準 (依據CNS14705-1)

5. 規範: △

- 5.1 支撐架與暗主架均符合CNS11984 規範.

組裝用料				
名稱	暗架主架	498暗架支撐架	維修孔	暗主架連接片
材質	0.6mm 鍍鋅鋼板	0.8mm 鍍鋅鋼板	0.35mm 鍍鋅鋼板 CAP 預烤漆鋼板	0.35mm 鍍鋅鋼板 預烤漆鋼板
型式				
尺寸	長3600/2430 寬49*高27	長3050/2440 寬52*高42	長610*寬610	W46.5xH25.0xL94x0.35mm △

SCALE	FREE	DRAWING DATE	2019/1/11	MACHINE NAME		PRO NO.	PT16001~2116
APPROVED	CHECKED	DESIGNED	DRAWN	DRAWING TITLE	498暗架支撐架+矽酸鈣板施工大樣圖含維修孔		
LIEN		LIEN		台南市官田區工業路9號			單位 mm
LIEN		LIEN		TEL: (06) 6986623			DRAWING NO.
Kai		Kai		FAX: (06) 6987359			TRE0006314

本圖面所有權歸屬青鋼 未經許可不得仿製或複印

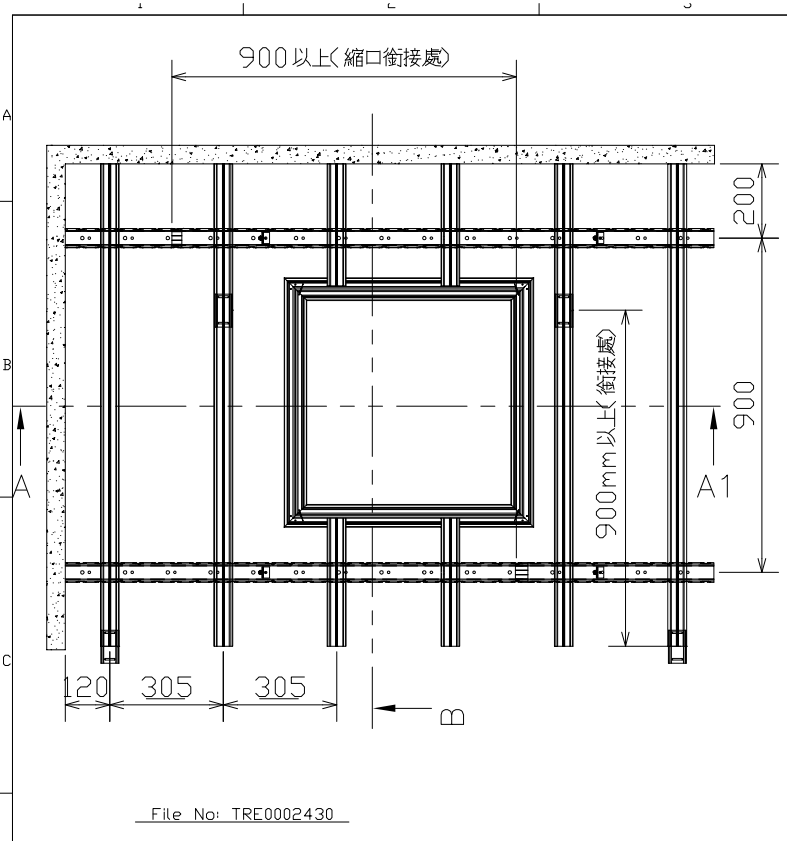

File No: TRE0002430

暗架石膏板組裝立體示意圖

- ① 暗主架
- ② 支撐架
- ③ 暗主架連接片
- ④ 9mm石膏板+自攻螺絲
- ⑤ 2分螺桿吊筋或3分螺桿吊筋
- ⑥ 維修孔
- ⑦ 自攻螺絲

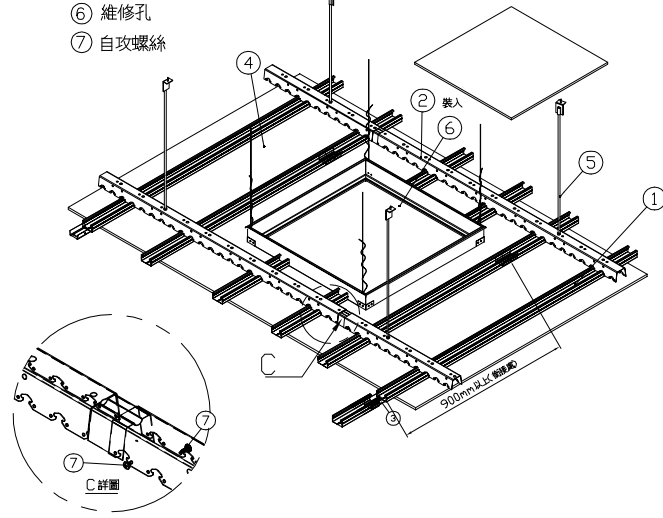

File No: TRE0002430

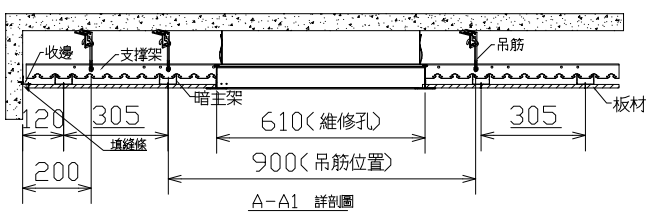

A-A1 詳剖圖

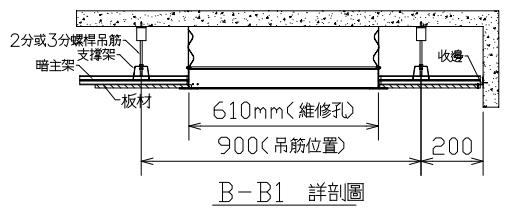

B-B1 詳剖圖

PT NO.	MATL NO.	NAME	TYPE OR REMARK	WEIGHT /UNIT	MAKER OR MATL	QTY /UNIT	QTY TOTAL	WKS
1		零件表 Part List						

壹. 骨架:

1. 材質:
 - 1.1 主架 - 鍍鋅鋼板, 符合CNS 1244 G3027 或 JIS G3302 SGCC規範, 鍍鋅量達 Z12 .
 - 1.2 支撐架 - 鍍鋅鋼板, 符合CNS 1244 G3027 或 JIS G3302 SGCC規範, 鍍鋅量達 Z12 .
2. 施工要領:
 - 2.1 天花板總重量不宜超過20kgf/m².
 - 2.2 天花板之懸吊長度小於1m時, 吊筋可採用兩分螺桿.
 - 2.3 天花板之懸吊長度為1m~3m時, 吊筋建議採三分螺桿.
 - 2.4 天花板之懸吊長度超過3m時, 吊筋建議以輕型鋼立柱取代或加設鋼銜架等構件來進行施作.
 - 2.5 相鄰支撐架連接處須錯位900mm以上.
 - 2.6 縮口支撐架與縮口支撐架兩邊各以一個自攻螺釘固定, 該接頭拉壓力須達200kgf以上.
 - 2.7 支撐架與兩分螺桿吊筋拉力達200kgf以上; 支撐架與三分螺桿吊筋拉力達300kgf以上.
 - 2.8 支撐架與暗主架結合點拉力達100kgf以上.
3. 防火:
 - 本系統通過CNS 12514之防火測試, 其防火性能遮焰性60分鐘且阻熱性60分鐘(等同防火時效等級一小時)。
4. 規範:
 - 4.1 支撐架與暗主架均符合CNS11984規範.

貳. 面板:

1. 種類: 防潮石膏板(GB-S) 厚度9mm.
2. 耐燃性: 須取得經濟部標準檢驗局耐燃一級之商品驗證登錄證書.
3. 須通過內政部健康綠建材標章認證.
4. 石綿含量: 須未偵測出.
5. 含水率: 依CNS 4458 測試, 須小於3%.
6. 彎曲破壞載重: 依CNS 4458 測試, 乾燥時長度方向須大於360 N, 溼潤時長度方向須大於220 N.
7. 全吸水率: 須符合CNS 4458 規定, 小於10%.
8. 表面吸水量: 須符合CNS 4458 規定, 小於2.0 g.

組裝用料				
名稱	暗架主架	4.98暗架支撐架	維修孔	暗主架連接片
材質	0.6mm 鍍鋅鋼板	0.8mm 鍍鋅鋼板	0.35mm 鍍鋅鋼板 CAP 預烤漆鋼板	0.35mm 鍍鋅鋼板 預烤漆鋼板
型式				
尺寸	長3600/2430 寬49*高27	長3050/2440 寬52*高42	長610*寬610	W46.5xH25.0xL94x0.35mm

SCALE	FREE	DRAWING DATE	2022/08/23	MACHINE NAME		PRO NO.	PT16001~2160
APPROVED	CHECKED 圖面審核	DESIGNED	圖面審核	DRAWN	LIEN	DRAWING TITLE	4.98暗架支撐架+石膏板施工大樣圖含維修孔
DATE	2022/11/18	REVISION	新增CNS11984測報	DATE	2022/09/20	REVISION	示意圖板材更正
LIEN paul		青鋼金屬建材有限公司		台南市官田區工業路9號 TEL:(06)6986623		DRAWING NO. TRE0012572	

本圖面所有權歸屬青鋼金屬建材有限公司, 未經許可不得仿製或複印